



**DATOS TÉCNICOS**

<b>GENERAL</b>		<b>TW25KX</b>	<b>TW25VL</b>
Capacidad de carga hasta 500 mm	kg	2500	2500
Capacidad de carga hasta 600 mm	kg	2320	2320
Peso en vacío	kg	3825	3722
Transmisión	-	Hidroestática	Hidroestática
Joystick	-	Si	Si
<b>MÁSTIL</b>			
Desplazador	-	FEM 2	FEM 2
Anchura de desplazador	mm	1100	1100
<b>MOTOR</b>			
Marca	-	KUBOTA	KOHLER
Modelo	-	V1505	KDI1903
Potencia	kW/CV	18.5 / 25	36.5 / 50
Rpm	rpm	2300	2600
Par motor	N·m@rpm	92.5@1600	170@1700
Nº cilindros	-	4	3
Emisiones	-	Stage V	Stage V
Alternador	V - A	12 - 40	12 - 100
<b>CONDUCCIÓN</b>			
Velocidad max.	km/h	21	24
Pendiente superable (Con carga)	%	35	25
Tracción	-	4x4 desconectable	4x4
Neumáticos delanteros	-	11.5/80-15.3	11.5/80-15.3
Neumáticos traseros	-	10.0/75-15.3	10.0/75-15.3
<b>SISTEMA HIDRÁULICO</b>			
Circuito hidráulico	-	Bomba de engranaje simple + valvula de prioridad	Bomba de engranaje simple + valvula de prioridad
Caudal	l/min	25	40
Presión	bar	160-180	160-180
<b>DEPÓSITOS</b>			
Combustible	l	55	55
Aceite hidráulico	l	55	55
<b>FRENOS</b>			
Servicio	-	Disco a ruedas delanteras	Disco a ruedas delanteras
Parking	-	Automático a ruedas delanteras	Automático a ruedas delanteras

*\* Configuración de mástil triplex 4m*

**DIMENSIONES**

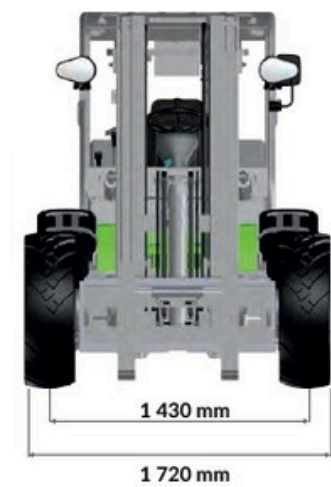
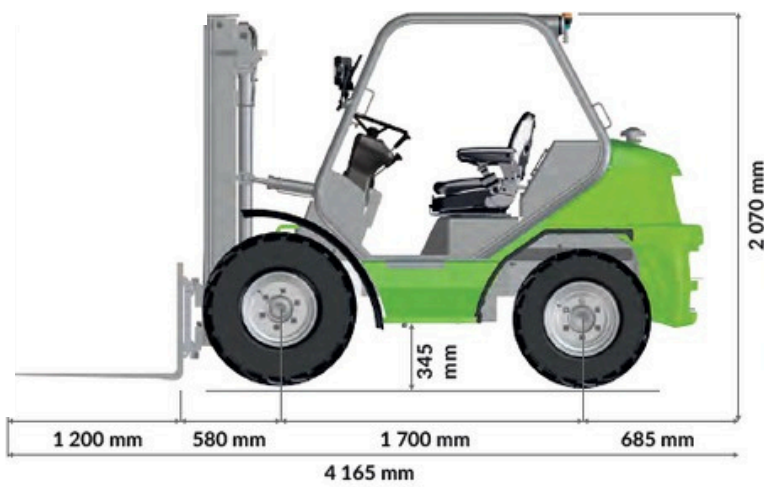
TIPO DE MÁSTIL	Elevación máxima (mm)	Altura de mástil retraído (mm)	Elevación libre (mm)	Carga a máxima altura (kg)
Duplex	3140	2290	-	2500
Duplex	3600	2520	-	2340
Triplex (Std.)	4000	2070	1330	2260
Triplex	6000	2840	2110	1040



DIMENSIONES		TW25KX	TW25VL
Radio de giro exterior	mm	3725	3725
Radio de giro interior	mm	2225	2225
Inclinación de mástil hacia delante	°	7	7
Inclinación de mástil hacia atrás	°	10	10
Ancho de horquilla	mm	100	100
Distancia al suelo bajo el mástil	mm	210	210



[www.agrimac.es](http://www.agrimac.es)



Los datos contenidos en este documento son meramente informativos, no suponen ningún compromiso por parte del fabricante y están sujetos a modificaciones.