



DATOS TÉCNICOS



GENERAL		TW20KL	TW20PL
Capacidad de carga hasta 500 mm	kg	2000	2000
Capacidad de carga hasta 600 mm	kg	1835	1835
Peso en vacío	kg	3420	3495
Transmisión	-	Hidrostática	Hidrostática
Joystick	-	Si	Si
MÁSTIL			
Desplazador	-	FEM 2	FEM 2
Anchura de desplazador	mm	1100	1100
MOTOR			
Marca	-	KUBOTA	PERKINS
Modelo	-	V1505	403J-17
Potencia	kW/CV	18,5 / 25	18,5 / 25
Rpm	rpm	2300	2300
Par motor	N·m@rpm	92.5@1600	97.9@1400
Nº cilindros	-	4	3
Emisiones	-	Stage V	Stage V
Alternador	V - A	12 - 40	12 - 65
CONDUCCIÓN			
Velocidad max.	km/h	18	18
Pendiente superable (Con carga)	%	25	25
Tracción	-	4x4	4x4
Neumáticos delanteros	-	11.5/80-15.3	11.5/80-15.3
Neumáticos traseros	-	10.0/75-15.3	10.0/75-15.3
SISTEMA HIDRAÚLICO			
Circuito hidráulico	-	Bomba de engranaje simple + valvula de prioridad	
Caudal	l/min	25	
Presión	bar	160-180	
DEPÓSITOS			
Combustible	l	55	55
Aceite hidráulico	l	55	55
FRENOS			
Servicio	-	Disco a ruedas delanteras	Disco a ruedas delanteras
Parking	-	Automático, asistencia multidisco	Automático, asistencia multidisco

DIMENSIONES

TIPO DE MÁSTIL	Elevación máxima (mm)	Altura de mástil retraído (mm)	Elevación libre (mm)	Carga a máxima altura (kg)
Duplex	3140	2290	-	2000
Duplex	3600	2520	-	1880
Triplex (Std.)	4000	2070	1330	1715
Triplex	6000	2840	2110	900

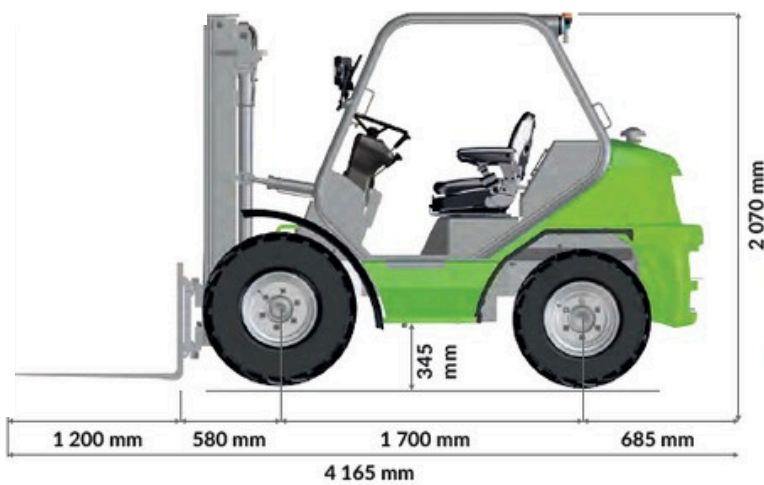

DIMENSIONES		TW20KL	TW20PL
Radio de giro exterior	mm	3725	3725
Radio de giro interior	mm	2225	2225
Inclinación de mástil hacia delante	°	7	7
Inclinación de mástil hacia atrás	°	10	10
Ancho de horquilla	mm	100	100
Distancia al suelo bajo el mástil	mm	210	210



www.agrimac.es



Los datos contenidos en este documento son meramente informativos, no suponen ningún compromiso por parte del fabricante y están sujetos a modificaciones.